



Universal Wireless Rear Speaker Kit

Ensemble universel de haut-parleurs arrière sans fil

Kit universal de altavoces posteriores inalámbricos

RF-WHTIB

User Guide Guide de l'utilisateur Guía del Usuario

Rocketfish RF-WHTIB Universal Wireless Rear Speaker Kit

Contents

- Introduction 2
- Features..... 5
- Setting up your universal wireless rear speaker kit.. 8
- Using your universal wireless rear speaker kit 13
- Troubleshooting 15
- Specifications 16
- Legal notices 16
- 1 Year Limited Warranty 19
- Français.....21**
- Español39**

Introduction

Congratulations on your purchase of a Rocketfish RF-WHTIB Universal Wireless Rear Speaker Kit. Your RF-WHTIB represents the state of the art in wireless speaker kit design, and is designed for reliable and trouble-free performance.

This manual explains how to correctly install, operate, and get the best performance from your universal wireless rear speaker kit. Read this user guide carefully before installing your system, then keep it near your system for quick reference.

Your RF-WHTIB Universal Wireless Rear Speaker Kit uses a proprietary 2.4 GHz wireless communication system to transmit low-latency, high fidelity audio to a stereo amplifier, providing a superior level of audio quality and resistance to interference.

The system accepts speaker-level inputs, and is compatible with a complete range of multichannel home theater amplifier systems or AV receivers.

Safety information



WARNING:

TO REDUCE THE RISK OF FIRE OR ELECTRIC SHOCK, DO NOT EXPOSE THIS APPLIANCE TO RAIN OR MOISTURE.

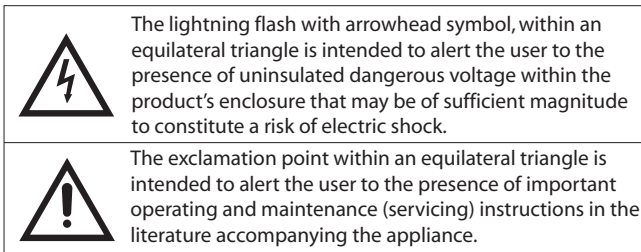

Important Safety Instructions

- 1) Read these instructions.
- 2) Keep these instructions.
- 3) Heed all warnings.
- 4) Follow all instructions.
- 5) Do not use this apparatus near water.

- 6) Clean only with dry cloth.
- 7) Do not block any ventilation openings. Install in accordance with the manufacturer's instructions.
- 8) Do not install near any heat sources such as radiators, heat registers, stoves, or other apparatus (including amplifiers) that produce heat.
- 9) Do not defeat the safety purpose of the polarized or grounding-type plug. A polarized plug has two blades with one wider than the other. A grounding type plug has two blades and a third grounding prong. The wide blade or the third prong are provided for your safety. If the provided plug does not fit into your outlet, consult an electrician for replacement of the obsolete outlet.
- 10) Protect the power cord from being walked on or pinched particularly at plugs, convenience receptacles, and the point where they exit from the apparatus.
- 11) Only use attachments/accessories specified by the manufacturer.
- 12) Use only with the cart, stand, tripod, bracket, or table specified by the manufacturer, or sold with the apparatus. When a cart is used, use caution when moving the cart/apparatus combination to avoid injury from tip-over.
- 13) Unplug this apparatus during lightning storms or when unused for long periods of time.
- 14) Refer all servicing to qualified service personnel. Servicing is required when the apparatus has been damaged in any way, such as power-supply cord or plug is damaged, liquid has been spilled or objects have fallen into the apparatus, the apparatus has been exposed to rain or moisture, does not operate normally, or has been dropped.

PORTABLE CART WARNING
(Symbol provided by RETAC)



Additional safety information

- The apparatus shall not be exposed to dripping or splashing and no objects filled with liquids, such as vases, shall be placed on the apparatus.
- The AC power plug or an appliance coupler is used as the disconnect device. This disconnect device shall remain readily operable.
- Read the Rating Labels on the bottom of the sender and receiver for power input and other safety information.

Features

- 2.4 GHz wireless sender and receiver
- Transmits high quality audio over a radio frequency communication link
- Compact size
- Hidden antennas
- Low power consumption

Package contents

Examine the contents of the box for your RF-WHTIB Universal Wireless Rear Speaker Kit. The box should contain:

- A sender unit
- A receiver unit
- A holder for the receiver unit
- An AC power adapter (for the sender unit)
- Two 2-foot speaker wires
- A User Guide

Sender unit

The sender transmits audio signals over a 2.4 GHz radio frequency carrier to the receiver.

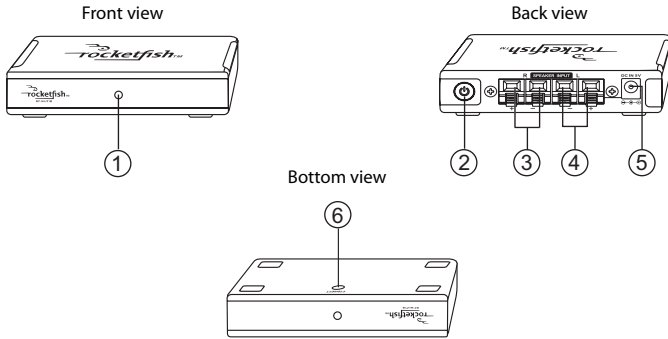

#	Feature
1	Power indicator LED
2	Power button
3	Right speaker input terminals
4	Left speaker input terminals
5	DC IN jack
6	Manual connect button

Receiver unit

The receiver unit receives the 2.4 GHz audio signals from the sender.

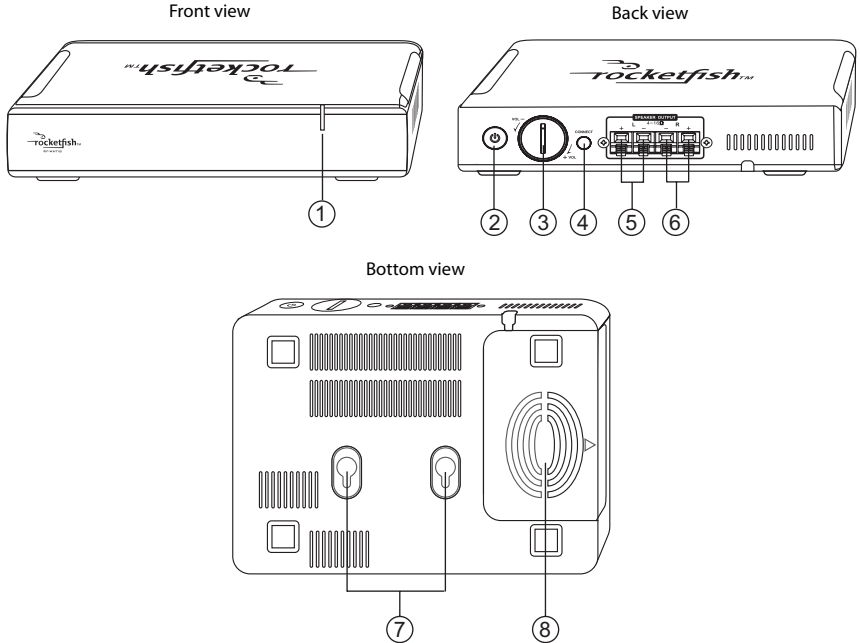

#	Feature
1	Power indicator LED
2	Power button
3	Volume control knob
4	Manual connect button
5	Left surround sound speaker output terminal
6	Right surround sound speaker output terminal
7	Hanging holes for wall mounting the receiver
8	Cable storage compartment

Setting up your universal wireless rear speaker kit

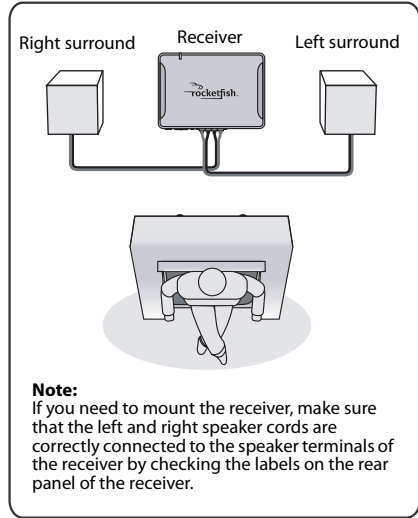
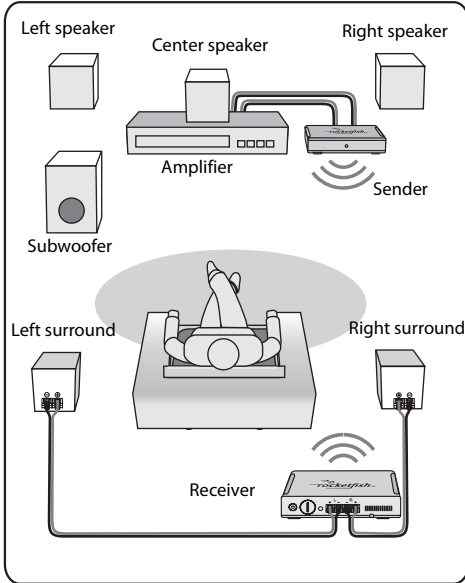

Connecting the sender

Connecting the sender to the amplifier

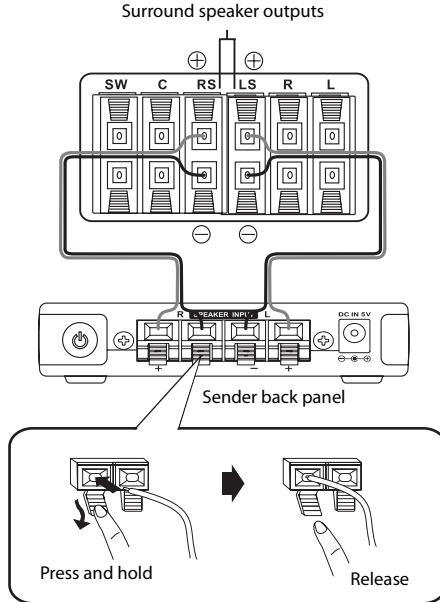

Caution: Turn off your amplifier while connecting the units.

To connect the amplifier to the sender:

- 1 Using the 2-foot speaker cords (provided), connect the right surround speaker terminals of your amplifier to the right speaker terminals of the sender by connecting the red wire to the Red (+) terminals, and the black wire to the Black (-) terminals.
- 2 Connect the left surround speaker terminals of the amplifier the same way.

Notes:

Make sure the exposed tips of each cord do not touch each other, and that they are fully inserted into the terminals.

Speaker wire colors may vary with different speaker systems.

Make sure you connect your amplifier using the surround speaker terminals only.

Connecting the sender to the AC power adapter

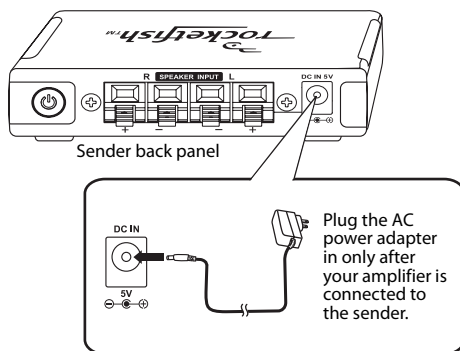

Caution: To avoid risk of fire, and to prevent damage, only use the AC adapter supplied with your universal wireless rear speaker kit.

Connecting the receiver

Connecting the receiver to your surround speakers

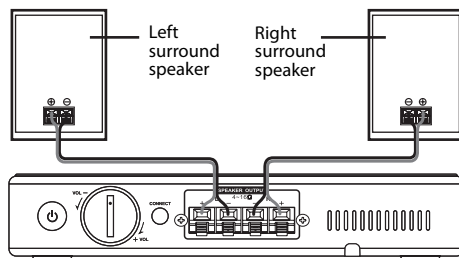

To connect the surround speakers to the receiver:

- 1 Connect the right speaker to the right speaker terminals of the receiver, and the left speaker to the left speaker terminals.
- 2 If the speakers have wires instead of terminals, connect the positive (+) wire from the right speaker to the Red (+) terminal for the right speaker on the receiver and the negative (-) wire from the right speaker to the Black (-) terminal for the right speaker on the receiver.
- 3 Connect the left speaker the same way.

Notes:

For speaker wires that have proprietary connectors, you may strip the end of the wires to allow connection to the receiver. However, check with the speaker manufacturer before doing this, as it may void the warranty.

Make sure the exposed tips of each cord do not touch each other, and that they are fully inserted into the terminals.

Connecting the receiver to an AC power outlet

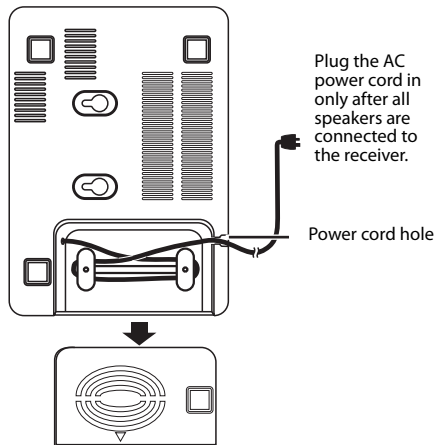

To connect the receiver to an AC power outlet:

- 1 Open cover of the cable storage compartment on the bottom of receiver, then unwrap the cable and extend it to the desired length.
- 2 Close the cover and make sure that the extended cable is not pinched and comes out from the power cord hole as shown in the diagram.
- 3 Plug the AC power plug into a power outlet.

Placing the sender and receiver

To avoid risk of electric shock and fire, and to prevent damage, locate the sender and receiver units with no obstructions in front. The receiver can be placed horizontally on a level surface, vertically in the holder (provided), or mounted on a wall, using the mounting holes on the bottom.

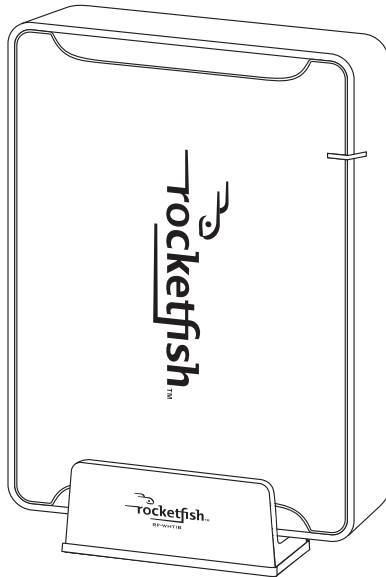

Warning:

This stand is intended for the RF-WHTIB receiver only. Use with other equipment can result in instability and may cause injury.

Note:

If you need to mount the receiver on a wall, install it against the wall so that cool air can travel through the ventilation slots in the unit and come out the top.

Using your universal wireless rear speaker kit

Establishing communications between the sender and receiver

To turn on the System:

- 1 Press the  (power) button on the back panel of the sender. The LED indicator blinks to indicate that the sender is plugged in and in Standby mode.

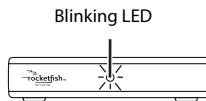

- 2 Press the  (power) button on the back panel of the receiver. The LED indicator blinks to indicate that the receiver is plugged in and in Standby mode.

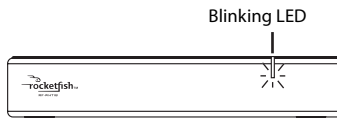

The sender and receiver were pre-paired at the factory. When an active link is established between them, the LED indicators turn solid.

Note: *In case the indicators continue to blink after 30 seconds, it means there is no active link between the sender and receiver. Try to connect the system manually using the **CONNECT** button. For more information, see "Troubleshooting" on page 15.*

Listening to the system

To listen to the system:

- 1 Power on the system. Make sure that there is an active link between the sender and receiver.
- 2 Turn on your amplifier, then play the audio or video source through your amplifier.



The volume control on the receiver is only used to adjust the balance of the volume between the front and rear speakers. After the system is set up, we recommend that you adjust the volume balance one time.

To adjust the volume balance:

- 1 Turn on the sender and receiver, then turn on the amplifier and adjust it to your normal listening level.
- 2 Adjust the volume on the receiver, using the volume control knob, to balance the front and rear speakers.

After the volume of the receiver is set up, always adjust the volume using the volume control on your amplifier whenever needed.

To turn off the system:

- 1 Press and hold the  (power) button on the sender for two seconds. The LED indicator will blink quickly first and then go off to indicate that the sender is turned off.
- 2 Press and hold the  (power) button on the receiver for two seconds. The LED indicator will blink quickly first and then go off to indicate that the receiver is turned off.

Note:

You can leave both units on when not in use.

Optimizing your surround sound

The RocketFish Universal Wireless Rear Speaker Kit uses state-of-the-art 2.4 GHz technology to digitally send audio data from the sender to the receiver. Wireless links create a small latency between the sender and receiver, and many A/V receivers let you adjust the delay between the various speakers in your surround system. To optimize your system when tuning your speaker setup, we suggest that you shorten the delay to the rear speakers by 15-20 ms.

Troubleshooting

Please read this User Guide carefully before using your universal wireless rear speaker kit. Check this list for a possible troubleshooting solution before calling for service.

Problem	Solution
No sound	<ul style="list-style-type: none"> • Make sure that the AC adapter is connected to the sender and the power cord is connected to the AC supply for the receiver. • Make sure that all the cables are connected correctly. Check to see if the LEDs illuminate on the front of both the sender and receiver units. If the LEDs are lit solidly, the communication is working correctly and all speaker wires and the amplifier operation should be checked. If the LEDs are flashing, refer to the “No communication between the sender and receiver” section below.
Sound interference	<ul style="list-style-type: none"> • Move the sender and receiver slowly to find the best reception position for your system. • Shorten the distance between your sender and receiver. The maximum distance is 100 feet. • Check to determine if there are any obvious radio frequency interference sources near your system.
No communication between the sender and receiver	<ul style="list-style-type: none"> • Make sure that the power cords are connected correctly. • After the power buttons have been pressed to turn on both the sender and receiver, the front panel LEDs should light. If they are solidly on, a communication link has been successfully established between the units. If they are flashing on one or both units, press and hold the CONNECT button on either the sender or receiver for two seconds. (The sender's CONNECT button is on the bottom and the receiver's CONNECT button is on the back panel.) This will put the unit into the “connection mode” for about 30 seconds. During this period the CONNECT button on the other unit must also be pressed for two seconds so that it will also enter “connection mode.” The system proceeds with the connection process between the sender and receiver. While in “connection mode,” the LED indicators blink at a faster rate. When an active link is established between the sender and receiver, the LED indicators will be solid on and will not blink. <p>Note: Try pressing the CONNECT buttons again if the LED indicators keep blinking after 30 seconds.</p>

Specifications

Sender

Audio Input: Stereo, speaker-level	<ul style="list-style-type: none">• Maximum audio input signal: 10 V RMS into 6.6 Kohms
Audio Output: Wireless	<ul style="list-style-type: none">• Stereo, 16-bit, 48 KHz uncompressed• Bit-rate: 1.465 Mbps• Raw wireless bit-rate: 2 Mbps
Supply voltage	<ul style="list-style-type: none">• 5V
Transition Delay	<ul style="list-style-type: none">• 15-20 ms

Receiver

Audio Input: Wireless	<ul style="list-style-type: none">• Stereo, 16-bit, 48 KHz, uncompressed• Wireless audio system performance• Signal-to-Noise Ratio: 87 dB• Total harmonic distortion: 0.4% (at 1 KHz, Output 2 V RMS)
Audio Output: High Efficiency Class D, Speaker-level	<ul style="list-style-type: none">• Supports 4 to 16 ohm speakers• Audio output power: 2×25 W (RMS) into 4 ohms (no more than 10% THD)
High Efficiency Class D Output	
Transition Delay	<ul style="list-style-type: none">• 15-20 ms
Power Supply	<ul style="list-style-type: none">• AC 120 V ~ 60 Hz
Power Consumption	<ul style="list-style-type: none">• 15 W

Legal notices

FCC Part 15

This device complies with Part 15 of the FCC Rules. Operation of this product is subject to the following two conditions: (1) this device may not cause harmful interference, and (2) this device must accept any interference received, including interference that may cause undesired operation.

FCC warning

Changes or modifications not expressly approved by the party responsible for compliance with the FCC Rules could void the user's authority to operate this equipment.

Copyright

© 2007 Rocketfish. Rocketfish and the Rocketfish logo are trademarks of Best Buy Enterprise Services, Inc. Other brands and product names are trademarks or registered trademarks of their respective holders. Specifications and features are subject to change without notice or obligation.

For service and support call (800) 305-2204.

1 Year Limited Warranty

Rocketfish Products ("Rocketfish") warrants to you, the original purchaser of this new **RF- WHTIB Universal Wireless Rear Speaker Kit** ("Product"), that the Product shall be free of defects in the original manufacture of the material or workmanship for one (1) year from the purchase of the Product ("Warranty Period"). This Product must be purchased from an authorized dealer of Rocketfish brand products and packaged with this warranty statement. This warranty does not cover refurbished Product. If you notify Rocketfish during the Warranty Period of a defect covered by this warranty that requires service, terms of this warranty apply.

HOW LONG DOES THE COVERAGE LAST?

The Warranty Period lasts for one year (365 days), beginning on the date you purchased the Product. The purchase date is printed on the receipt you received with the product.

WHAT DOES THIS WARRANTY COVER?

During the Warranty Period, if the original manufacture of the material or workmanship of the Product is determined to be defective by an authorized Rocketfish repair center or store personnel, Rocketfish will (at its sole option): (1) repair the Product with new or rebuilt parts; or (2) replace the Product at no charge with new or rebuilt comparable products or parts. Products and parts replaced under this warranty become the property of Rocketfish and are not returned to you. If service of Products and parts are required after the Warranty Period expires, you must pay all labor and parts charges. This warranty lasts as long as you own your Rocketfish Product during the Warranty Period. Warranty coverage terminates if you sell or otherwise transfer the Product.

HOW TO OBTAIN WARRANTY SERVICE?

If you purchased the Product at a retail store location, take your original receipt and the Product to the store you purchased it from. Make sure that you place the Product in its original packaging or packaging that provides the same amount of protection as the original packaging. If you purchased the Product from an online web site, mail your original receipt and the Product to the address listed on the web site. Make sure that you put the Product in its original packaging or packaging that provides the same amount of protection as the original packaging.

WHERE IS THE WARRANTY VALID?

This warranty is valid only to the original purchaser of the Product in the United States and Canada.

WHAT DOES THE WARRANTY NOT COVER?

This warranty does not cover:

- Customer instruction
- Installation
- Set up adjustments
- Cosmetic damage
- Damage due to acts of God, such as lightning strikes
- Accident
- Misuse
- Abuse

- Negligence
- Commercial use
- Modification of any part of the Product, including the antenna

This warranty also does not cover:

- Damage due to incorrect operation or maintenance
- Connection to an incorrect voltage supply
- Attempted repair by anyone other than a facility authorized by Rocketfish to service the Product
- Products sold as is or with all faults
- Consumables, such as fuses or batteries
- Products where the factory applied serial number has been altered or removed

REPAIR REPLACEMENT AS PROVIDED UNDER THIS WARRANTY IS YOUR EXCLUSIVE REMEDY. ROCKETFISH SHALL NOT BE LIABLE FOR ANY INCIDENTAL OR CONSEQUENTIAL DAMAGES FOR THE BREACH OF ANY EXPRESS OR IMPLIED WARRANTY ON THIS PRODUCT, INCLUDING, BUT NOT LIMITED TO, LOST DATA, LOSS OF USE OF YOUR PRODUCT, LOST BUSINESS OR LOST PROFITS. ROCKETFISH PRODUCTS MAKES NO OTHER EXPRESS WARRANTIES WITH RESPECT TO THE PRODUCT, ALL EXPRESS AND IMPLIED WARRANTIES FOR THE PRODUCT, INCLUDING, BUT NOT LIMITED TO, ANY IMPLIED WARRANTIES OF AND CONDITIONS OF MERCHANTABILITY AND FITNESS FOR A PARTICULAR PURPOSE, ARE LIMITED IN DURATION TO THE WARRANTY PERIOD SET FORTH ABOVE AND NO WARRANTIES, WHETHER EXPRESS OR IMPLIED, WILL APPLY AFTER THE WARRANTY PERIOD. SOME STATES, PROVINCES AND JURISDICTIONS DO NOT ALLOW LIMITATIONS ON HOW LONG AN IMPLIED WARRANTY LASTS, SO THE ABOVE LIMITATION MAY NOT APPLY TO YOU. THIS WARRANTY GIVES YOU SPECIFIC LEGAL RIGHTS, AND YOU MAY ALSO HAVE OTHER RIGHTS, WHICH VARY FROM STATE TO STATE OR PROVINCE TO PROVINCE.

Contact Rocketfish:

For customer service please call 1-800-620-2790

www.rocketfishproducts.com

ROCKETFISH™ is a trademark of Best Buy Enterprise Services, Inc.

Distributed by Best Buy Purchasing, LLC.

Rocketfish, 7601 Penn Avenue South, Richfield, Minnesota, U.S.A.

Rocketfish RF-WHTIB Ensemble universel de haut-parleurs arrière sans fil

Table des matières

Introduction	21
Informations sur la sécurité	22
Fonctionnalités.....	24
Installation de l'ensemble universel de haut-parleurs arrière sans fil	27
Utilisation de l'ensemble universel de haut-parleurs arrière sans fil	32
Problèmes et solutions.....	34
Spécifications.....	35
Avis juridiques	35
Garantie limitée d'un an	37

Introduction

Félicitations d'avoir acheté cet ensemble universel de haut-parleurs arrière sans fil Rocketfish RF-WHTIB. Le modèle RF-WHTIB représente la dernière avancée technologique dans la conception d'ensemble de haut-parleurs sans fil et a été conçu pour des performances et une fiabilité exceptionnelles.

Ce manuel explique comment installer correctement, faire fonctionner et obtenir les meilleures performances de l'ensemble universel de haut-parleurs arrière sans fil. Lire attentivement ce guide de l'utilisateur avant d'installer cet appareil et le conserver à proximité de ce dernier pour pouvoir s'y référer rapidement.

L'ensemble universel de haut-parleurs arrière sans fil RF-WHTIB utilise un système exclusif de communication sans fil à 2,4 GHz pour transmettre à un amplificateur stéréo un signal audio haute fidélité à faible temps de latence, fournissant ainsi un excellent niveau de qualité audio et de résistance aux interférences.

Le système accepte des entrées au niveau des haut-parleurs et est compatible avec une gamme complète d'amplificateurs ou de récepteurs AV multicanaux pour systèmes de cinéma maison.

Informations sur la sécurité

	ATTENTION RISQUE DE CHOC ÉLECTRIQUE NE PAS OUVRIR	
ATTENTION : AFIN DE RÉDUIRE LES RISQUES DE CHOC ÉLECTRIQUE, NE RETIREZ PAS LE COUVERCLE (OU LE PANNEAU ARRIÈRE) AUCUNE PIÈCE NE PEUT ÊTRE RÉPARÉE PAR L'UTILISATEUR. CONFIEZ L'APPAREIL À UN TECHNICIEN QUALIFIÉ.		

AVERTISSEMENT :

AFIN D'ÉVITER UN INCENDIE OU UN CHOC ÉLECTRIQUE, CET APPAREIL NE DOIT PAS ÊTRE EXPOSÉ À L'HUMIDITÉ OU À DE L'EAU.



Le symbole représentant un éclair dans un triangle équilatéral a pour but d'avertir l'utilisateur du danger présenté par des pièces non isolées à l'intérieur de l'appareil et dont la tension est suffisante pour provoquer des décharges électriques dangereuses.



Le point d'exclamation dans un triangle équilatéral a pour but d'avertir l'utilisateur que des instructions importantes relatives à l'utilisation et à l'entretien se trouvent dans le manuel accompagnant l'appareil.

Instructions de sécurité importantes

- 1) Lire ces instructions.
- 2) Conserver ces instructions.
- 3) Respecter tous les avertissements.
- 4) Respecter toutes les instructions.
- 5) Ne pas utiliser cet équipement près de l'eau.
- 6) Utiliser uniquement un chiffon sec pour le nettoyage.
- 7) Ne pas obstruer les ouvertures d'aération. Installer l'appareil conformément aux instructions du fabricant.
- 8) Installer l'appareil à l'écart de sources de chaleur, telles que radiateurs, bouches de chaleur, fours ou autres appareils (y compris les amplificateurs) qui produisent de la chaleur.
- 9) Ne pas chercher à modifier le dispositif de sécurité de la prise polarisée ou de type mise à la terre. Une prise polarisée comporte deux plots, un plus large que l'autre. Une prise de type mise à la terre est composée de deux plots et d'un troisième de mise à la terre. Ce troisième plot, large ou rond a été prévu pour la sécurité de l'utilisateur. Si la prise fournie ne rentre pas dans la prise secteur, faire appel à un électricien pour qu'il remplace cette dernière qui est obsolète.
- 10) Protéger le cordon d'alimentation afin d'éviter qu'on marche dessus ou qu'il soit pincé, en particulier au niveau des prises murales, plaques multiprises et à l'endroit où il est rattaché à l'appareil.

11) N'utiliser que des périphériques et des accessoires spécifiés par le fabricant.

12) N'utiliser qu'avec la table roulante, le pied, le trépied, le support ou la table spécifiés par le fabricant ou vendus avec le produit. Lorsqu'une table roulante est utilisée, déplacer l'ensemble appareil/table roulante avec précaution pour éviter les blessures provoquées par une éventuelle chute de l'appareil.

13) Débrancher l'appareil lors d'orages ou quand il n'est pas utilisé pendant une longue période.

14) Toutes les réparations doivent être réalisées par du personnel qualifié. Faire réparer l'appareil s'il a été endommagé, qu'il s'agisse du cordon d'alimentation ou de la prise qui seraient détériorés, de liquide entré dans l'appareil ou d'objets qui seraient tombés dessus, d'une exposition à la pluie ou à l'eau, d'un fonctionnement anormal ou qu'on l'ait fait tomber.

AVERTISSEMENT SUR TABLE
ROULANTE
(Symbole fourni par RETAC)



Informations supplémentaires sur la sécurité

- L'appareil ne doit pas être exposé à des gouttes d'eau ou des éclaboussures et aucun objet rempli de liquide, tel qu'un vase, ne doit être posé sur l'appareil.
- La fiche du cordon d'alimentation (au niveau de la prise secteur) ou un connecteur (au niveau de l'appareil) sert de dispositif de déconnexion. Ce dispositif de déconnexion doit rester facile à utiliser.
- Lire la plaque signalétique en dessous de l'émetteur et du récepteur en ce qui concerne l'alimentation électrique et d'autres informations de sécurité.

Fonctionnalités

- Émetteur et récepteur sans fil à 2,4 GHz
- Transmet un signal audio de haute qualité par l'intermédiaire d'une liaison de communication par ondes radio
- Taille compacte
- Antennes cachées
- Consommation électrique faible

Contenu de l'emballage

Inspecter le contenu de la boîte de l'ensemble universel de haut-parleurs arrière sans fil RF-WHTIB. La boîte doit contenir :

- Un émetteur
- Un récepteur
- Un support pour le récepteur
- Un adaptateur d'alimentation CA (pour l'émetteur)
- Deux câbles de haut-parleur de 60 cm (2 pi)
- Un Guide de l'utilisateur

Émetteur

L'émetteur envoie au récepteur des signaux audio sur une porteuse radiofréquence de 2,4 GHz.

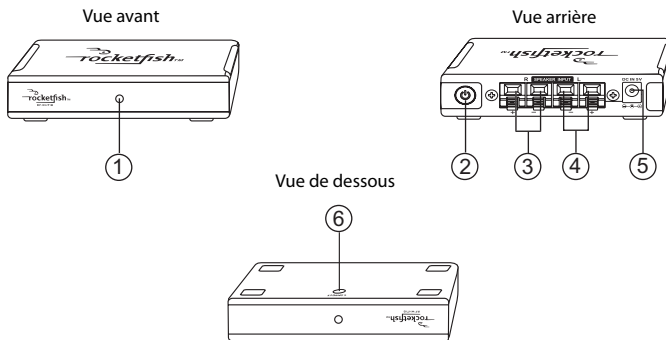

N°	Fonctionnalité
1	Témoin DEL d'alimentation
2	Touche Marche/Arrêt
3	Bornes d'entrée du haut-parleur droit
4	Bornes d'entrée du haut-parleur gauche
5	Prise d'entrée CC
6	Touche de connexion manuelle

Récepteur

Le récepteur reçoit de l'émetteur les signaux audio de 2,4 GHz.

Vue avant



Vue arrière

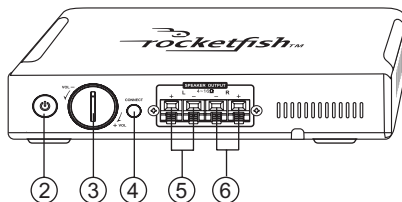

Vue de dessous

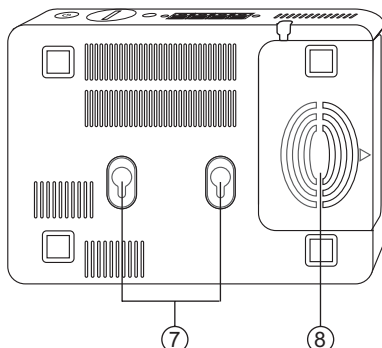

N°	Fonctionnalité
1	Témoin DEL d'alimentation
2	Touche Marche/Arrêt
3	Bouton de réglage du volume
4	Touche de connexion manuelle
5	Borne de sortie du haut-parleur d'ambiance gauche
6	Borne de sortie du haut-parleur d'ambiance droit
7	Trous de montage pour accrocher le récepteur au mur
8	Compartiment de rangement du câble

Installation de l'ensemble universel de haut-parleurs arrière sans fil

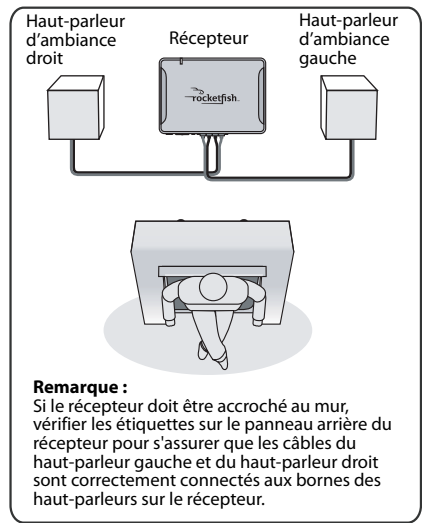
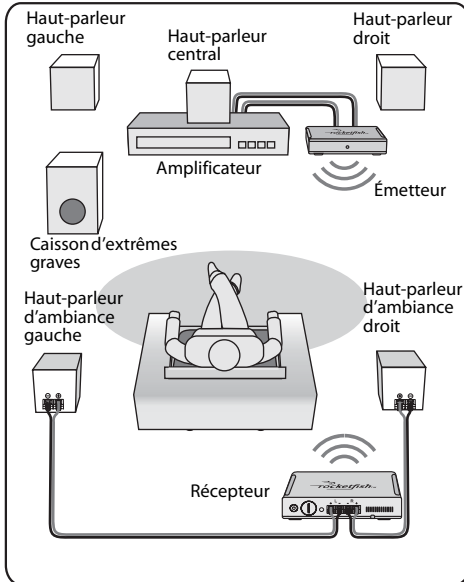

Connexion de l'émetteur

Connexion de l'émetteur à l'amplificateur

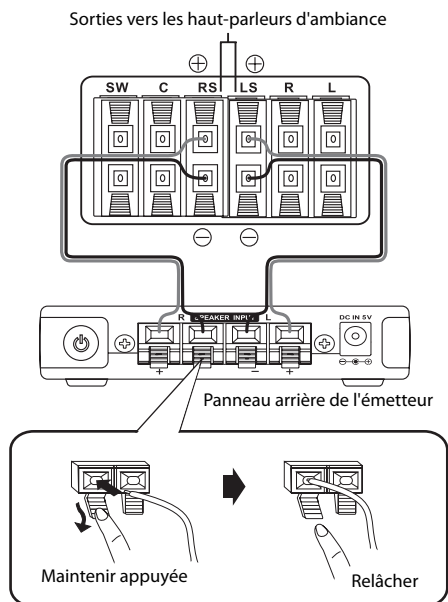

Attention : Éteindre l'amplificateur avant de connecter les appareils.

Pour connecter l'amplificateur à l'émetteur :

- 1 À l'aide des câbles de haut-parleurs de 60 cm (2 pi) (fournis), connecter les bornes du haut-parleur d'ambiance droit de l'amplificateur aux bornes du haut-parleur droit de l'émetteur en connectant le fil rouge aux bornes rouges (+) et le fil noir aux bornes noires (-).
- 2 Connecter de la même manière les bornes du haut-parleur d'ambiance gauche de l'amplificateur.

Remarques :

Veiller à ce que les extrémités dénudées de chaque câble ne se touchent pas et qu'elles soient complètement insérées dans les bornes.

Les couleurs des câbles de haut-parleur peuvent varier d'un système de haut-parleurs à un autre.

Veiller à connecter l'amplificateur en utilisant uniquement les bornes des haut-parleurs d'ambiance.

Connexion de l'émetteur à l'adaptateur d'alimentation CA

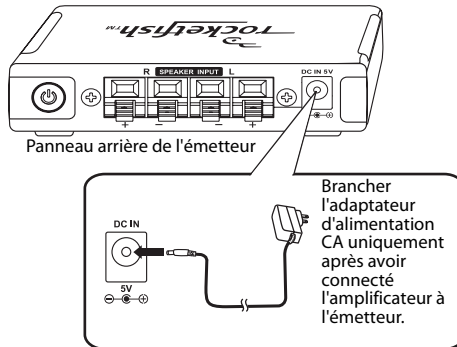

Attention : Pour éviter le risque d'incendie et ne pas endommager l'appareil, utiliser uniquement l'adaptateur CA fourni avec l'ensemble universel de haut-parleurs arrière sans fil.

Connexion du récepteur

Connexion du récepteur aux haut-parleurs d'ambiance

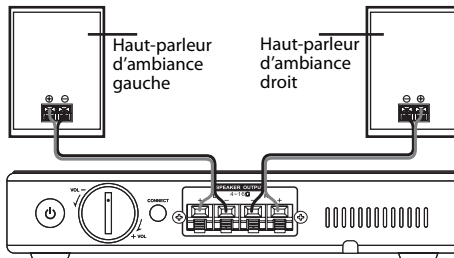

Pour connecter les haut-parleurs d'ambiance au récepteur :

- 1 Connecter le haut-parleur droit aux bornes du haut-parleur droit du récepteur et le haut-parleur gauche aux bornes du haut-parleur gauche.
- 2 Si les haut-parleurs sont munis de fils et non de bornes, connecter le fil positif (+) du haut-parleur droit à la borne rouge (+) du haut-parleur droit sur le récepteur et le fil négatif (-) du haut-parleur droit à la borne noire (-) du haut-parleur droit sur le récepteur.

- 3 Connecter de la même manière le haut-parleur gauche.

Remarques :

Si les câbles des haut-parleurs sont équipés de connecteurs spéciaux, il est possible de dénuder l'extrémité des fils pour permettre la connexion au récepteur. Cependant, consulter le fabricant des haut-parleurs avant de le faire, car cela risque d'annuler la garantie.

Veiller à ce que les extrémités dénudées de chaque câble ne se touchent pas et qu'elles soient complètement insérées dans les bornes.

Connexion du récepteur à une prise secteur CA

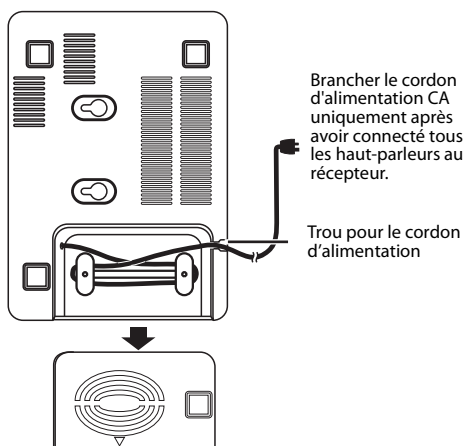

Pour connecter le récepteur à une prise secteur CA :

- 1 Ouvrir le couvercle du compartiment de rangement du câble en dessous du récepteur, puis dérouler le câble à la longueur voulue.
- 2 Fermer le couvercle et s'assurer que le câble déroulé n'est pas pincé, mais sort par le trou prévu pour le cordon d'alimentation comme illustré sur le schéma.
- 3 Brancher le cordon d'alimentation CA sur une prise secteur.

Positionnement de l'émetteur et du récepteur

Pour éviter les risques de choc électrique et d'incendie, ainsi que d'éventuels dégâts matériels, positionner l'émetteur et le récepteur de manière à ce qu'aucune obstruction ne se trouve devant eux. Le récepteur peut être posé à plat sur une surface horizontale, debout dans le support (fourni) ou accroché à un mur au moyen des trous de montage percés au fond.

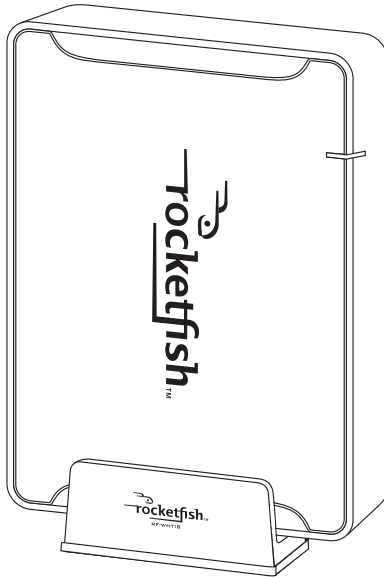

Avertissement :

Ce support est destiné uniquement au récepteur RF-WHTIB. Une utilisation avec d'autres appareils peut provoquer une instabilité et risque d'entraîner des blessures.

Remarque :

Si le récepteur doit être installé sur un mur, le placer contre le mur de manière à ce que de l'air frais puisse entrer dans l'appareil par les fentes de ventilation et ressortir au-dessus.

Utilisation de l'ensemble universel de haut-parleurs arrière sans fil

Communications entre l'émetteur et le récepteur

Pour mettre le système sous tension :

- 1 Appuyer sur  (marche/arrêt) sur le panneau arrière de l'émetteur. Le témoin DEL clignote pour indiquer que l'émetteur est branché et en mode de veille.

DEL clignotante

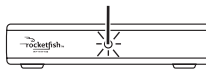

- 2 Appuyer sur  (marche/arrêt) sur le panneau arrière du récepteur. Le témoin DEL clignote pour indiquer que le récepteur est branché et en mode de veille.

DEL clignotante

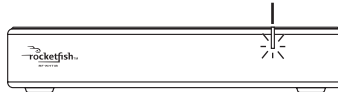

L'émetteur et le récepteur ont été pré-appariés en usine. Une fois qu'une liaison active est établie entre eux, les témoins DEL restent allumés sans clignoter.

Remarque : Si les témoins continuent à clignoter au bout de 30 secondes, cela signifie qu'aucune liaison n'est active entre l'émetteur et le récepteur. Essayer de connecter le système manuellement à l'aide de la touche **CONNECT** (Connecter). Pour plus d'informations, voir « Problèmes et solutions », page 34.

Écoute du système

Pour écouter le système :

- 1 Mettre le système sous tension. Vérifier qu'une liaison active existe entre l'émetteur et le récepteur.
- 2 Mettre l'amplificateur sous tension, puis lire la source audio ou vidéo au moyen de l'amplificateur.



Le réglage de volume sur le récepteur est utilisé uniquement pour régler la balance du volume sonore entre les haut-parleurs avant et arrière. Une fois le système installé, il est recommandé de régler une fois la balance du volume sonore.

Pour régler la balance du volume sonore :

- 1 Mettre l'émetteur et le récepteur sous tension, puis mettre l'amplificateur sous tension et le régler à un niveau sonore normal.
- 2 Régler le volume sur le récepteur, à l'aide du bouton de réglage du volume, de manière à ajuster la balance entre les haut-parleurs avant et arrière.

Une fois le volume réglé sur le récepteur, ajuster toujours le volume au moyen du bouton de réglage du volume de l'amplificateur.

Pour mettre le système hors tension :

- 1 Maintenir appuyée la touche  (marche/arrêt) de l'émetteur pendant deux secondes. Le témoin DEL clignote d'abord rapidement, puis s'éteint pour indiquer que l'émetteur est hors tension.
- 2 Maintenir appuyée la touche  (marche/arrêt) du récepteur pendant deux secondes. Le témoin DEL clignote d'abord rapidement, puis s'éteint pour indiquer que le récepteur est hors tension.

Remarque :

Les deux appareils peuvent rester sous tension lorsqu'ils ne sont pas utilisés.

Optimisation du son ambiophonique

L'ensemble universel de haut-parleurs arrière sans fil RocketFish utilise une technologie 2,4 GHz de pointe pour envoyer numériquement les données audio de l'émetteur au récepteur. Les liaisons sans fil introduisent un léger temps de latence entre l'émetteur et le récepteur, et de nombreux récepteurs A/V permettent d'ajuster le retard entre les divers haut-parleurs du système ambiophonique. Pour optimiser le système lors du réglage des haut-parleurs, il est suggéré de réduire le retard des haut-parleurs arrière de 15-20 ms.

Problèmes et solutions

Lire attentivement ce guide de l'utilisateur avant d'utiliser l'ensemble universel de haut-parleurs arrière sans fil. En cas de problème, consulter cette liste avant d'appeler un réparateur pour voir si elle propose une solution.

Problème	Solution
Pas de son	<ul style="list-style-type: none">• Vérifier que l'adaptateur CA est connecté à l'émetteur et que le cordon d'alimentation est connecté à une prise secteur CA pour le récepteur.• Vérifier que tous les câbles sont bien connectés. Vérifier que les DEL s'allument à l'avant de l'émetteur et du récepteur. Si les DEL restent allumées sans clignoter, la communication fonctionne correctement et il est recommandé de vérifier les câbles des haut-parleurs et le fonctionnement de l'amplificateur. Si les DEL clignotent, se reporter ci-dessous à la section « Pas de communication entre l'émetteur et le récepteur ».
Interférences sonores	<ul style="list-style-type: none">• Déplacer lentement l'émetteur et le récepteur pour trouver la position donnant la meilleure réception pour le système.• Réduire la distance entre l'émetteur et le récepteur. La distance maximale est de 30 m (100 pi).• Vérifier qu'aucune source évidente d'interférences radio ne se trouve à proximité du système.
Pas de communication entre l'émetteur et le récepteur	<ul style="list-style-type: none">• Vérifier que les cordons d'alimentation sont bien connectés.• Après avoir appuyé sur les touches de mise sous tension pour allumer l'émetteur et le récepteur, la DEL située sur chacune des faces avant devrait s'allumer. Si elles s'allument toutes deux sans clignoter, une liaison de communication a été correctement établie entre les appareils. Si au moins une des deux clignote, maintenir appuyée CONNECT (Connecter) sur l'émetteur ou le récepteur pendant deux secondes (la touche CONNECT de l'émetteur est en dessous de l'appareil, tandis que la touche CONNECT du récepteur se trouve sur le panneau arrière). Ceci met l'appareil en « mode de connexion » pendant environ 30 secondes. Pendant cette période, il faut également appuyer pendant deux secondes sur CONNECT sur l'autre appareil pour que celui-ci se mette en « mode de connexion ». Le système entame le processus de connexion entre l'émetteur et le récepteur. Pendant que les appareils sont en « mode de connexion », les témoins DEL clignotent plus rapidement. Une fois qu'une liaison active est établie entre l'émetteur et le récepteur, les témoins DEL restent allumés sans clignoter. <p>Remarque : Si les témoins DEL continuent à clignoter après 30 secondes, essayer d'appuyer une nouvelle fois sur les touches CONNECT.</p>

Spécifications

Émetteur

Entrée Audio : Stéréo, au niveau des haut-parleurs	<ul style="list-style-type: none"> Signal d'entrée audio maximum : 10 V RMS dans 6,6 kohms
Sortie audio : Sans fil	<ul style="list-style-type: none"> Stéréo, 16 bits, 48 kHz non compressé Débit binaire : 1,465 Mbps Débit binaire sans fil brut : 2 Mbps
Tension d'alimentation	<ul style="list-style-type: none"> 5 V
Retard de transition	<ul style="list-style-type: none"> 15 - 20 ms

Récepteur

Entrée Audio : Sans fil	<ul style="list-style-type: none"> Stéréo, 16 bits, 48 kHz, non compressé Performances du système audio sans fil Rapport signal sur bruit : 87 dB Distorsion harmonique totale : 0,4 % (à 1 kHz, Sortie 2 V RMS)
Sortie audio : Classe D à rendement élevé, au niveau des haut-parleurs	<ul style="list-style-type: none"> Compatible avec des haut-parleurs de 4 à 16 ohms Puissance de sortie audio : 2 × 25 W (RMS) dans 4 ohms (pas plus de 10 % de DHT)
Sortie de classe D à rendement élevé	
Retard de transition	<ul style="list-style-type: none"> 15 - 20 ms
Alimentation	<ul style="list-style-type: none"> 120 V CA ~ 60 Hz
Consommation	<ul style="list-style-type: none"> 15 W

Avis juridiques

FCC article 15

Cet appareil est conforme à l'article 15 du règlement de la FCC. Son utilisation est soumise aux deux conditions suivantes : (1) Cet appareil ne doit pas provoquer d'interférences préjudiciables et (2) il doit accepter toute interférence reçue, y compris celles risquant d'engendrer un fonctionnement indésirable.

Avertissement de la FCC

Tous changements ou modifications qui ne seraient pas expressément approuvés par les responsables de l'application des règles FCC pourraient rendre nul le droit de l'utilisateur d'utiliser cet équipement.

Droits d'auteurs

© 2007 Rocketfish. Rocketfish et le logo de Rocketfish sont des marques de commerce de Best Buy Enterprise Services, Inc. Les autres noms de marques et de produits mentionnés sont des marques de commerce ou des marques déposées de leurs propriétaires respectifs. Les spécifications et caractéristiques sont susceptibles d'être modifiées sans préavis.

Pour toute réparation ou assistance technique, appeler le (800) 305-2204.

Garantie limitée d'un an

Rocketfish Products ("Rocketfish") garantit au premier acheteur de ce **RF-WHTIB** neuf ("Produit"), qu'il est exempt de vices de fabrication et de main-d'œuvre à l'origine, pour une période d'un (1) an à partir de la date d'achat du Produit ("Période de garantie"). Ce produit doit avoir été acheté chez un revendeur agréé des produits de la marque Rocketfish et emballé avec cette déclaration de garantie. Cette garantie ne couvre pas les Produits remis à neuf. Les conditions de la présente garantie s'appliquent à tout Produit pour lequel Rocketfish est notifié, pendant la Période de garantie, d'un vice couvert par cette garantie qui nécessite une réparation.

QUELLE EST LA DURÉE DE LA COUVERTURE ?

La Période de garantie dure 1 an (365 jours) à compter de la date d'achat de ce Produit. La date d'achat est imprimée sur le reçu fourni avec le Produit.

QUE COUVRE CETTE GARANTIE ?

Pendant la Période de garantie, si un vice de matériau ou de main-d'œuvre d'origine est détecté sur le Produit par un service de réparation agréé par Rocketfish ou le personnel du magasin, Rocketfish (à sa seule discrétion) : (1) réparera le Produit en utilisant des pièces détachées neuves ou remises à neuf ; ou (2) remplacera le Produit par un produit ou des pièces neuves ou remises à neuf de qualité comparable. Les produits et pièces remplacés au titre de cette garantie deviennent la propriété de Rocketfish et ne sont pas retournés à l'acheteur. Si les Produits ou pièces nécessitent une réparation après l'expiration de la Période de garantie, l'acheteur devra payer tous les frais de main-d'œuvre et les pièces. Cette garantie reste en vigueur tant que l'acheteur reste propriétaire du Produit Rocketfish pendant la Période de garantie. La garantie prend fin si le Produit est revendu ou transféré d'une quelconque façon que ce soit à tout autre propriétaire.

COMMENT OBTENIR UNE RÉPARATION SOUS GARANTIE ?

Si le Produit a été acheté chez un détaillant, le rapporter accompagné du reçu original chez ce détaillant. S'assurer de remettre le Produit dans son emballage d'origine ou dans un emballage qui procure la même qualité de protection que celui d'origine. Si le Produit a été acheté en ligne, l'expédier accompagné du reçu original à l'adresse indiquée sur le site Web. S'assurer de remettre le Produit dans son emballage d'origine ou dans un emballage qui procure la même qualité de protection que celui d'origine.

OÙ CETTE GARANTIE S'APPLIQUE-T-ELLE ?

Cette garantie ne s'applique qu'à l'acheteur original du Produit aux États-Unis et au Canada.

CE QUI N'EST PAS COUVERT PAR CETTE GARANTIE LIMITÉE

La présente garantie ne couvre pas :

- la formation du client ;
- l'installation ;
- les réglages de configuration ;
- les dommages esthétiques ;
- les dommages résultants de catastrophes naturelles telles que la foudre ;
- les accidents ;
- une utilisation inadaptée ;

- une manipulation abusive ;
- la négligence ;
- une utilisation commerciale ;
- la modification de tout ou partie du Produit, y compris l'antenne.

La présente garantie ne couvre pas non plus :

- les dommages ayant pour origine une utilisation ou une maintenance défectueuse ;
- la connexion à une source électrique dont la tension est inadéquate ;
- toute réparation effectuée par quiconque autre qu'un service de réparation agréé par Rocketfish pour la réparation du Produit ;
- les Produits vendus en l'état ou hors service ;
- les consommables tels que les fusibles ou les piles ;
- les produits dont le numéro de série usine a été altéré ou enlevé du Produit.

LA RÉPARATION OU LE REMPLACEMENT, TELS QU'OFFERTS PAR LA PRÉSENTE GARANTIE, CONSTITUENT LE SEUL RECOURS DE L'ACHETEUR. ROCKETFISH NE SAURAIT ÊTRE TENU POUR RESPONSABLE DE DOMMAGES ACCESSOIRES OU CONSÉCUTIFS, RÉSULTANT DE L'INEXÉCUTION D'UNE GARANTIE EXPRESSE OU IMPLICITE SUR CE PRODUIT, Y COMPRIS, SANS S'Y LIMITER, LA PERTE DE DONNÉES, L'IMPOSSIBILITÉ D'UTILISER LE PRODUIT, L'INTERRUPTION D'ACTIVITÉ OU LA PERTE DE PROFITS. ROCKETFISH PRODUCTS N'OCTROIE AUCUNE AUTRE GARANTIE EXPRESSE RELATIVE À CE PRODUIT ; TOUTES LES GARANTIES EXPRESSES OU IMPLICITES POUR CE PRODUIT, Y COMPRIS MAIS SANS LIMITATION, TOUTE GARANTIE DE QUALITÉ MARCHANDE, D'ADÉQUATION À UN BUT PARTICULIER, SONT LIMITÉES À LA PÉRIODE DE GARANTIE APPLICABLE TELLE QUE DÉCRITE CI-DESSUS ET AUCUNE GARANTIE EXPRESSE OU IMPLICITE, NE S'APPLIQUERONT APRÈS LA PÉRIODE DE GARANTIE. CERTAINS ÉTATS ET PROVINCES NE RECONNAISSENT PAS LES LIMITATIONS DE LA DURÉE DE VALIDITÉ DES GARANTIES IMPLICITES. PAR CONSÉQUENT, LES LIMITATIONS SUSMENTIONNÉES PEUVENT NE PAS S'APPLIQUER À L'ACHETEUR ORIGINAL. LA PRÉSENTE GARANTIE DONNE À L'ACHETEUR DES GARANTIES JURIDIQUES SPÉCIFIQUES ; IL PEUT AUSSI BÉNÉFICIER D'AUTRES GARANTIES QUI VARIENT D'UN ÉTAT OU D'UNE PROVINCE À L'AUTRE.

Pour contacter Rocketfish :

Pour le service à la clientèle, appeler le 1-800-620-2790

www.rocketfishproducts.com

ROCKETFISHMC est une marque de commerce de Best Buy Enterprise Services, Inc.

Distribué par Best Buy Purchasing, LLC.

Rocketfish, 7601 Penn Avenue South, Richfield, Minnesota, U.S.A.

Rocketfish RF-WHTIB

Kit universal de altavoces posteriores inalámbricos

Contenido

Introducción.....	39
Características.....	42
Información de seguridad.....	40
Instalación de su kit universal de altavoces posteriores inalámbricos.....	45
Utilización del kit universal de altavoces posteriores inalámbricos.....	50
Solución de problemas	52
Especificaciones.....	53
Avisos legales.....	53
Garantía Limitada de 1 Año	55

Introducción

Felicitaciones por su compra del kit universal de altavoces posteriores inalámbricos Rocketfish RF-WHTIB. Su RF-WHTIB representa el más moderno diseño en kits de altavoces inalámbricos, y está concebido para brindar un rendimiento confiable y sin problemas.

Este manual explica cómo instalar, operar, y obtener el mejor rendimiento de su kit universal de altavoces posteriores inalámbricos. Lea esta guía del usuario cuidadosamente antes de instalar su sistema y guárdela cerca de la unidad para una referencia rápida.

Su kit universal de altavoces posteriores inalámbricos RF-WHTIB utiliza un sistema exclusivo de comunicaciones inalámbrico de 2.4 GHz para transmitir a un amplificador estéreo una señal de audio de alta fidelidad y baja latencia proporcionando un nivel superior de calidad de audio y de resistencia a interferencias.

El sistema acepta entradas de nivel de altavoz y es compatible con una amplia gama de amplificadores o de receptores AV multicanales para sistemas de teatro en casa.

Información de seguridad



ADVERTENCIA:

PARA REDUCIR EL RIESGO DE INCENDIO O CHOQUE ELÉCTRICO, NO EXPONGA ESTE EQUIPO A LA LLUVIA O HUMEDAD.



El símbolo del rayo dentro de un triángulo equilátero tiene por finalidad alertar al usuario de la presencia de tensión peligrosa (sin aislamiento) en el interior del producto, que puede tener la intensidad suficiente como para constituir un riesgo de descarga eléctrica.



El signo de exclamación dentro de un triángulo equilátero tiene por finalidad alertar al usuario de importantes instrucciones de operación y mantenimiento (servicio) en la literatura que acompaña a este aparato.

Instrucciones importantes de seguridad

- 1) Lea estas instrucciones.
- 2) Conserve estas instrucciones.
- 3) Preste atención a todas las advertencias.
- 4) Siga todas las instrucciones.
- 5) No utilice este aparato cerca del agua.
- 6) Límpielo únicamente con un paño seco.
- 7) No bloquee ninguna abertura de ventilación. Instalar de acuerdo a las instrucciones del fabricante.
- 8) No instale la unidad cerca de fuentes de calor tales como radiadores, estufas u otros aparatos (por ejemplo amplificadores) que produzcan calor.
- 9) No anule el propósito de seguridad del enchufe con polarización o con conexión a tierra. Un enchufe polarizado tiene dos espigas una más ancha que la otra. Un enchufe del tipo de conexión a tierra tiene dos espigas y una tercera clavija de tierra. La espiga ancha o tercera clavija se proporcionan para su seguridad. Si el enchufe proporcionado no entra en el tomacorriente, consulte con un electricista para reemplazar el tomacorriente obsoleto.
- 10) Evitar que el cable de corriente se pise o sea aplastado especialmente en los enchufes, los receptáculos de conveniencia y el lugar donde este sale del aparato.
- 11) Únicamente utilizar accesorios especificados por el fabricante.
- 12) Use solamente con carros, bases, trípodes, soportes o mesas especificadas por el fabricante o que se vendan con el producto. Cuando se usa un carro, debe tener precaución al mover la combinación del carro/sistema de parlantes para evitar lesionarse si el sistema se da vuelta.
- 13) Desconectar este aparato durante tormentas de rayos o cuando no se utilice por un periodo de tiempo extendido.
- 14) Referir todas las reparaciones a personal de servicio calificado. La reparación se requiere cuando el aparato ha sido dañado de cualquier manera, como cuando se ha dañado el cable de corriente o el enchufe, o se ha derramado líquido u objetos han caído dentro del aparato, o el aparato ha sido expuesto a la lluvia o humedad, cuando éste no funcione normalmente o cuando se ha caído.

ADVERTENCIA SOBRE LA
CARRETILLA PORTÁTIL
(Símbolo proporcionado
por RETAC)



Información adicional de seguridad

- El aparato no debe de ser expuesto al agua (goteo o salpicaduras), y ningún objeto lleno de líquido, como por ejemplo vasijas, deberá ser colocado sobre el aparato.
- El enchufe de alimentación de CA o el conector del aparato se utilizan como dispositivos de desconexión. Este dispositivo de desconexión deberá permanecer preparado para su uso.
- Lea las placas indicadoras situadas debajo del emisor y del receptor sobre la entrada de alimentación e información adicional de seguridad.

Características

- Emisor y receptor inalámbricos de 2.4 GHz
- Transmite una señal de audio de alta calidad mediante un enlace de comunicación de radiofrecuencia.
- Tamaño compacto
- Antenas ocultas
- Consumo bajo de energía

Contenido de la caja

Revise el contenido de la caja del kit universal de altavoces posteriores inalámbricos RF-WHTIB. La caja debe contener:

- Una unidad emisora
- Una unidad receptora
- Un soporte para la unidad receptora
- Un adaptador de alimentación CA (para la unidad emisora)
- Dos cables de altavoces de 2 pies
- Una guía del usuario

Unidad emisora

El emisor transmite al receptor señales de audio mediante un portador de radiofrecuencia de 2.4 GHz.

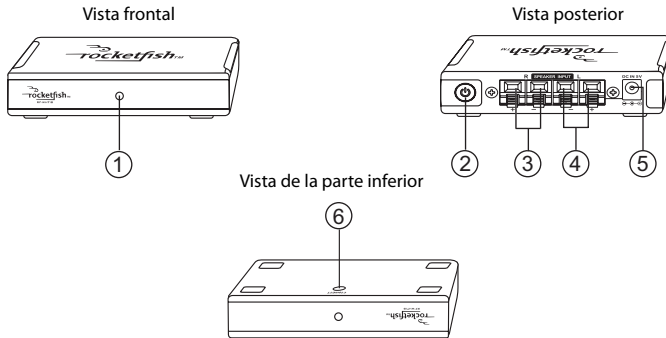

#	Función
1	Indicador LED de alimentación
2	Botón de encendido
3	Terminales de entrada del altavoz derecho
4	Terminales de entrada del altavoz izquierdo
5	Conector de la entrada de CC
6	Botón de conexión manual

Unidad receptora

La unidad receptora recibe del emisor señales de audio de 2.4 GHz.

Vista frontal

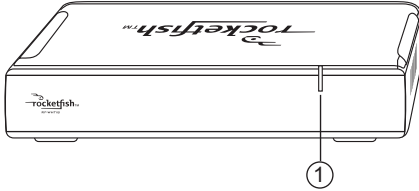

Vista posterior

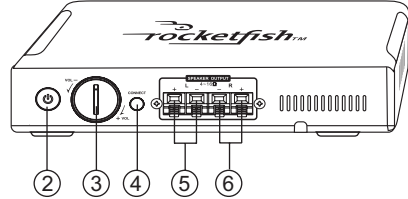

Vista de la parte inferior

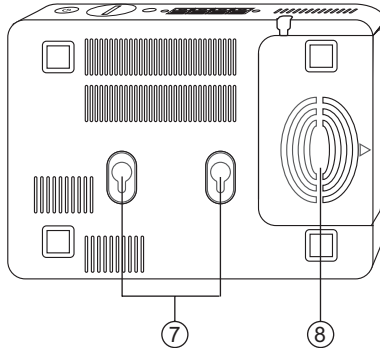

#	Función
1	Indicador LED de alimentación
2	Botón de encendido
3	Mando de control del volumen
4	Botón de conexión manual
5	Terminal de salida del altavoz de sonido envolvente izquierdo
6	Terminal de salida del altavoz de sonido envolvente derecho
7	Agujeros de montaje para colgar el receptor en la pared.
8	Compartimento para almacenamiento del cable

Instalación de su kit universal de altavoces posteriores inalámbricos

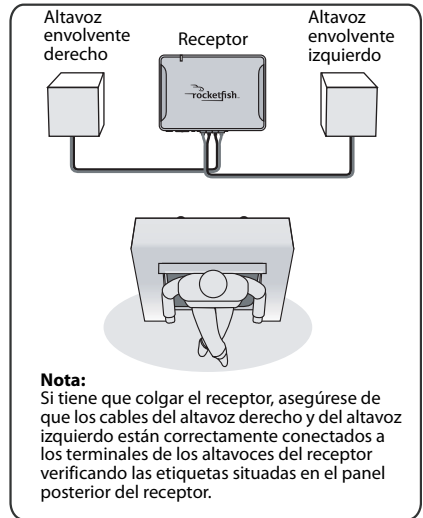
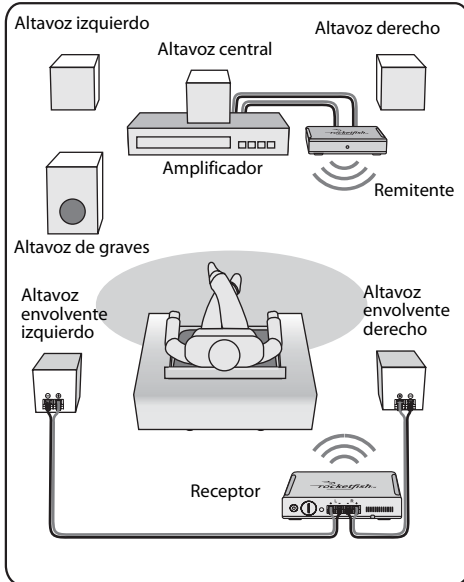

Conexión del emisor

Conexión del emisor al amplificador

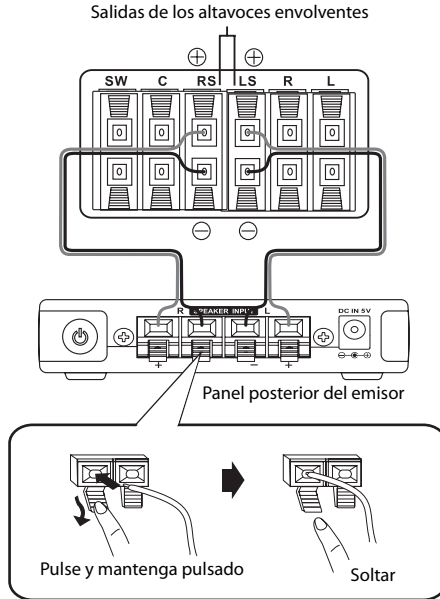

Precaución: Apague el amplificador mientras conecta las unidades.

Para conectar el amplificador al emisor:

- 1 Utilizando los cables de altavoz de 2 pies (incluidos) conecte los terminales del altavoz envolvente derecho de su amplificador a los terminales del altavoz derecho del emisor conectando el cable rojo a los terminales rojos (+) y el cable negro a los terminales negros (-).
- 2 Conecte los terminales del altavoz envolvente izquierdo del amplificador de la misma manera.

Notas:

Verifique que los extremos pelados de cada cable no se tocan y que se encuentran completamente insertados en los terminales.

El color de los cables de los altavoces puede variar de un sistema de altavoces a otro.

Verifique que conecta su amplificar utilizando únicamente los terminales de los altavoces envolventes.

Conexión del emisor al adaptador de alimentación CA

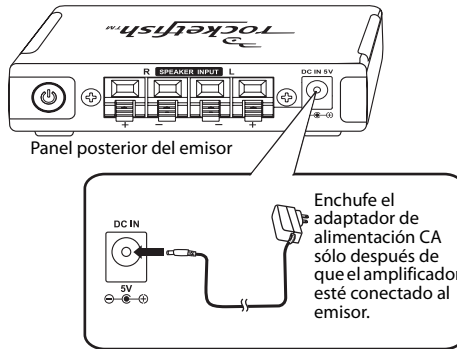

Precaución: Para evitar el riesgo de incendio y para prevenir daños, utilice tan sólo el adaptador CA suministrado con su kit universal de altavoces posteriores inalámbricos.

Conexión del receptor

Conexión del receptor a los altavoces envolventes

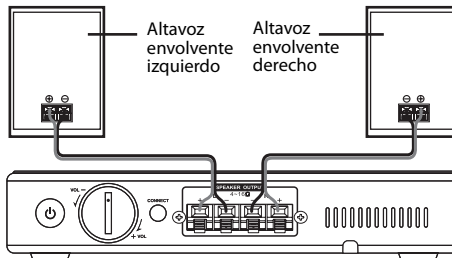

Para conectar los altavoces envolventes al receptor:

- 1 Conecte el altavoz derecho a los terminales del altavoz derecho del receptor y el altavoz izquierdo a los terminales del altavoz izquierdo.
- 2 Si los altavoces tienen cables en lugar de terminales, conecte el cable positivo (+) del altavoz derecho al terminal rojo (+) del altavoz derecho en el receptor y el cable negativo (-) del altavoz derecho al terminal negro (-) del altavoz derecho en el receptor.

- 3 Conecte el altavoz izquierdo de la misma forma.

Notas:

Para los cables de los altavoces que poseen conectores especiales, puede pelar el extremo de los cables para permitir la conexión al receptor. Sin embargo, antes de hacer esto verifíquelo con el fabricante de los altavoces ya que podría anularse la garantía.

Verifique que los extremos pelados de cada cable no se tocan y que se encuentran completamente insertados en los terminales.

Conexión del receptor a un tomacorriente de CA.

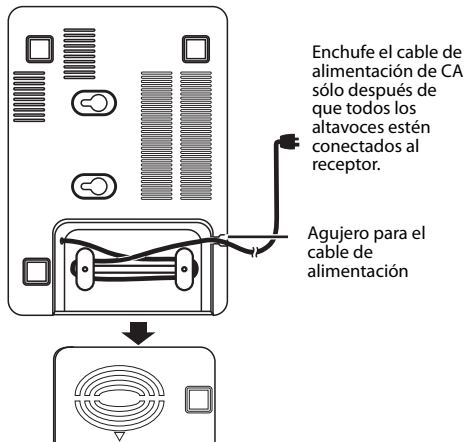

Para conectar el receptor a un tomacorriente de CA:

- 1 Abra la cubierta del compartimiento para el almacenamiento del cable en la parte inferior del receptor, luego desenrosque el cable y extiéndalo la longitud deseada.
- 2 Cierre la cubierta y verifique que el cable no queda pellizcado y que sale por el agujero para el cable de alimentación tal y como se muestra en el diagrama.
- 3 Conecte el enchufe de alimentación de CA en un tomacorriente eléctrico.

Ubicación del emisor y del receptor

Para evitar el riesgo de choque eléctrico e incendio y para prevenir daños, coloque el emisor y el receptor sin obstáculos frente a ellos. El receptor puede ponerse horizontalmente sobre una superficie nivelada, verticalmente en el soporte (suministrado) o colgado en la pared, utilizando los agujeros de montaje situados en la parte inferior.

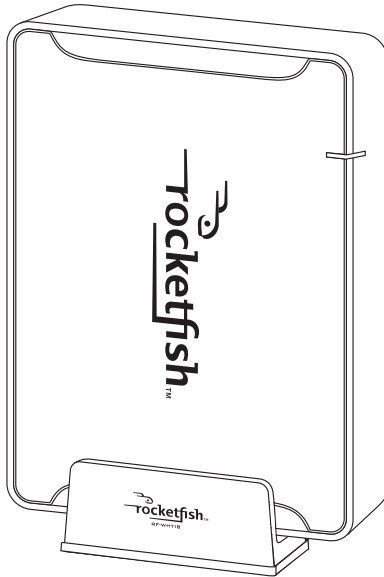

Advertencia:

Este soporte está diseñado solamente para el receptor RF-WHTIB. El uso con otros aparatos puede crear inestabilidad y causar daños.

Nota:

Si necesita colgar el receptor en la pared, instálelo contra la pared de manera que el aire fresco pueda pasar a través de las ranuras de ventilación y salir por la parte superior.

Utilización del kit universal de altavoces posteriores inalámbricos

Establecimiento de comunicación entre el emisor y el receptor

Para encender el sistema:

- 1 Presione  (encendido) en el panel posterior del emisor. El indicador LED parpadea para indicar que el emisor está enchufado y que está en modo standby.

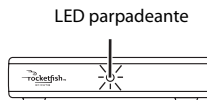

- 2 Presione  (encendido) en el panel posterior del receptor. El indicador LED parpadea para indicar que el receptor está enchufado y que está en modo standby.

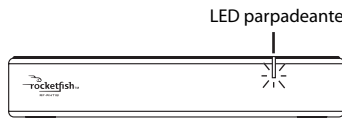

El emisor y el receptor fueron pre-emparejados en fábrica. Cuando se establece un enlace activo entre ellos, los indicadores LED se iluminan sin parpadear.

Nota: Si los indicadores continúan parpadeando al cabo de 30 segundos, significa que no hay un enlace activo entre el emisor y el receptor. Intente conectar el sistema manualmente utilizando **CONNECT** (Conectar). Para obtener más información, refiérase a "Solución de problemas" en la página 52.

Cómo escuchar el sistema

Para escuchar el sistema:

- 1 Encienda el sistema. Asegúrese de que hay un enlace activo entre el emisor y el receptor.
- 2 Encienda el amplificador y reproduzca la fuente de video o de audio mediante el amplificador.



El control del volumen del receptor sólo se utiliza para ajustar el balance del volumen entre los altavoces frontales y posteriores. Una vez que el sistema esté instalado, le recomendamos que ajuste el balance del volumen una vez.

Para ajustar el balance del volumen:

- 1 Encienda el emisor y el receptor, luego encienda el amplificador y ajústelo a su nivel de sonido deseado.
- 2 Ajuste el volumen del receptor, utilizando el mando del control de volumen para ajustar el balance entre los altavoces frontales y posteriores.

Una vez que el volumen esté establecido en el receptor, ajuste siempre el volumen mediante el control del volumen del amplificador.

Para apagar el sistema:

- 1 Presione y mantenga presionado  (encendido) en el emisor durante dos segundos. El indicador LED parpadeará rápidamente primero y luego se apagará para indicar que el emisor está apagado.
- 2 Presione y mantenga presionado  (encendido) en el receptor durante dos segundos. El indicador LED parpadeará rápidamente primero y luego se apagará para indicar que el receptor está apagado.

Nota:

Puede dejar las dos unidades encendidas cuando no las utilice.

Optimización del sonido envolvente

El kit universal de altavoces posteriores inalámbricos RocketFish utiliza tecnología punta de 2.4 GHz para enviar digitalmente la información de audio desde el emisor hasta el receptor. Los enlaces inalámbricos crean una pequeña latencia entre el emisor y el receptor y muchos receptores A/V le permiten ajustar el retraso entre los diferentes altavoces de su sistema envolvente. Para optimizar su sistema al configurar los altavoces, le sugerimos que reduzca el retraso de los altavoces posteriores en 15-20 ms.

Solución de problemas

Por favor, lea esta Guía del Usuario cuidadosamente antes de utilizar su kit universal de altavoces posteriores inalámbricos. En caso de que surja algún problema, verifique esta lista antes de llamar para solicitar servicio.

Problema	Solución
No hay sonido	<ul style="list-style-type: none">• Verifique que el adaptador de CA está conectado al emisor y que el cable de alimentación está conectado a la alimentación de CA para el receptor.• Verifique que todos los cables están conectados correctamente. Verifique que los LED están iluminados al frente del emisor y del receptor. Si los LED están encendidos sin parpadear, la comunicación funciona correctamente y todos los cables de los altavoces y el funcionamiento del amplificador deben ser verificados. Si los LED parpadean, consulte la sección de abajo "No hay comunicación entre el emisor y el receptor".
Interferencias de sonido	<ul style="list-style-type: none">• Mueva lentamente el emisor y el receptor para encontrar la mejor posición de recepción para su sistema.• Acorte la distancia entre el emisor y el receptor. La distancia máxima es de 100 pies.• Verifique que no haya fuentes de interferencias de radiofrecuencia obvias cerca de su sistema.
No hay comunicación entre el emisor y el receptor	<ul style="list-style-type: none">• Verifique que los cables de alimentación están conectados correctamente.• Una vez que los botones de encendido han sido presionados para encender el emisor y el receptor, los indicadores LED del panel frontal deberían encenderse. Si están encendidos si parpadear, es que se ha establecido un enlace de comunicación entre las unidades sin ningún problema. Si están parpadeando en una o en las dos unidades, presione y mantenga presionado CONNECT (Conectar) en el emisor o en el receptor durante dos segundos. (El botón CONNECT del emisor está en la parte inferior y el botón CONNECT del receptor está en el panel posterior.) Esto pone a la unidad en "modo de conexión" durante unos 30 segundos. Durante este periodo el botón CONNECT de la otra unidad también debe ser presionado durante dos segundos para que también entre en "modo de conexión". El sistema continúa con el proceso de conexión entre el emisor y el receptor. Mientras están en "modo de conexión" los indicadores LED parpadean más rápidamente. Cuando se establece un enlace activo entre el emisor y el receptor, los indicadores LED se iluminan sin parpadear. <p>Nota: Intente presionar CONNECT (Conectar) de nuevo si los indicadores LED siguen parpadeando al cabo de 30 segundos.</p>

Especificaciones

Remitente

Entrada de audio: Estéreo, nivel de altavoz	<ul style="list-style-type: none"> Señal de entrada de audio máxima: 10 V RMS en 6.6 Kohmios
Salida de audio: Inalámbrico	<ul style="list-style-type: none"> Estéreo, 16-bits, 48 kHz sin compresión Velocidad de bits: 1.465 Mbps Velocidad de bits inalámbricos puros: 2 Mbps
Voltaje de suministro	<ul style="list-style-type: none"> 5 V
Retraso de transición	<ul style="list-style-type: none"> 15 - 20 ms

Receptor

Entrada de audio: Inalámbrico	<ul style="list-style-type: none"> Estéreo, 16-bits, 48 kHz, sin compresión Rendimiento del sistema de audio inalámbrico Relación de Señal a Ruido: 87 dB Distorsión armónica total: 0.4 % (a 1 kHz, Salida 2 V RMS)
Salida de audio: Clase D de alta eficiencia, Nivel de los altavoces	<ul style="list-style-type: none"> Compatible con altavoces de 4 a 16 ohmios Potencia de salida de audio: 2 W × 25 W (RMS) en 4 ohmios (no más de 10 % DAT)
Salida de Clase D de alta eficiencia	
Retraso de transición	<ul style="list-style-type: none"> 15 - 20 ms
Fuente de alimentación	<ul style="list-style-type: none"> CA 120 V ~ 60 Hz
Consumo de energía	<ul style="list-style-type: none"> 15 W

Avisos legales

FCC Parte 15

Este dispositivo satisface la parte 15 del reglamento FCC. La operación de este producto está sujeta a las dos condiciones siguientes: (1) Este dispositivo no puede causar interferencia dañina, y (2) este dispositivo debe aceptar cualquier interferencia recibida incluyendo interferencias que puedan causar una operación no deseada.

Advertencia de la FCC

Cualquier cambio o modificación que no esté aprobado expresamente por la parte responsable por el cumplimiento con el reglamento de FCC puede anular la autoridad del usuario para operar el equipo.

Derechos de reproducción

© 2007 Rocketfish. Rocketfish y el logotipo de Rocketfish son marcas comerciales de Best Buy Enterprise Services, Inc. Otras marcas y nombres de productos son marcas comerciales o marcas registradas de sus respectivos dueños. Las especificaciones y características están sujetas a cambio sin aviso previo u obligación.

Para reparación y soporte llamar al (800) 305-2204.

Garantía Limitada de 1 Año

Rocketfish Products ("Rocketfish") le garantiza a usted, el comprador original de este nuevo **RF-WHTIB** ("Producto"), que éste se encontrará libre de defectos de material o de mano de obra en su fabricación original por un periodo de un (1) año a partir de la fecha de compra del Producto ("Período de Garantía"). Este Producto debe ser comprado en un distribuidor autorizado de productos de la marca Rocketfish y empacado con esta declaración de garantía. Esta garantía no cubre Productos reacondicionados. Si notifica a Rocketfish durante el Período de Garantía sobre un defecto cubierto por esta garantía que requiere reparación, los términos de esta garantía se aplican.

¿CUÁNTO DURA LA GARANTÍA?

El Período de Garantía dura por un año (365 días) a partir de la fecha en que compró el Producto. La fecha de compra se encuentra impresa en el recibo que recibió con el producto.

¿QUÉ ES LO QUE CUBRE ESTA GARANTÍA?

Durante el Período de Garantía, si un centro de reparación autorizado de Rocketfish concluye que la fabricación original del material o la mano de obra del Producto se encuentran defectuosos Rocketfish (cómo su opción exclusiva): (1) reparará el Producto con repuestos nuevos o reacondicionados; o (2) reemplazará el Producto sin cargo con uno nuevo o con uno reacondicionado con repuestos equivalentes. Los Productos y repuestos reemplazados bajo esta garantía se volverán propiedad de Rocketfish y no se le regresarán a usted. Si se requiere la reparación de Productos y partes después de que se vence el Período de Garantía, usted deberá pagar todos los costos de mano de obra y de repuestos. Esta estará vigente con tal que usted sea el dueño de su Producto Rocketfish durante el periodo de garantía. El alcance de la garantía se termina si usted vende o transfiere el Producto.

¿CÓMO SE OBTIENE LA REPARACIÓN DE GARANTÍA?

Si ha comprado el Producto en una tienda de ventas, lleve su recibo original y el Producto a la tienda en donde lo compró. Asegúrese de que vuelva a colocar el Producto en su empaque original o en un empaque que provea la misma protección que el original. Si compró el Producto en un sitio Web, envíe por correo su recibo original y el Producto a la dirección postal listada en el sitio Web. Asegúrese de colocar el Producto en su empaque original o en un empaque que provea la misma protección que el original.

¿EN DÓNDE ES VÁLIDA LA GARANTÍA?

Esta garantía sólo es válida al comprador original del Producto en los Estados Unidos y en Canadá.

¿QUÉ ES LO QUE NO CUBRE LA GARANTÍA?

Esta garantía no cubre:

- Formación del cliente
- Instalación
- Ajuste de configuración
- Daños cosméticos
- Daños debido a actos de la naturaleza, tal cómo rayos

- Accidentes
- Mal uso
- Abuso
- Negligencia
- Uso comercial
- Modificación de alguna parte del Producto, incluyendo la antena

Esta garantía tampoco cubre:

- Daño debido al uso o mantenimiento incorrecto
- La conexión a una fuente de voltaje incorrecta
- El intento de reparación por alguien que no sea una compañía autorizada por Rocketfish para reparar el Producto
- Productos vendidos tal cual (en el estado en que se encuentran) o con todas sus fallas
- Productos consumibles, tal cómo fusibles o baterías
- Productos en los cuales el número de serie asignado en la fábrica ha sido alterado o removido.

LA REPARACIÓN O REEMPLAZO SEGÚN LO PROVISTO BAJO ESTA GARANTÍA ES SU ÚNICO RECURSO. ROCKETFISH NO SERÁ RESPONSABLE POR DAÑOS INCIDENTALES O CONSECUENTES DEBIDO AL INCUMPLIMIENTO DE CUALQUIER GARANTÍA EXPRESA O IMPLÍCITA RELACIONADA CON ESTE PRODUCTO, INCLUYENDO, PERO SIN LIMITARSE A ELLO, PÉRDIDA DE DATOS, IMPOSIBILIDAD DE USO DE SU PRODUCTO, PÉRDIDA DE NEGOCIO O LUCRO CESANTE. ROCKETFISH NO CONCEDE NINGUNA OTRA GARANTÍA EXPRESA CON RESPECTO AL PRODUCTO; TODAS LAS GARANTÍAS EXPRESAS E IMPLÍCITAS DE ESTE PRODUCTO, INCLUYENDO PERO SIN LIMITARSE A, CUALQUIER GARANTÍA IMPLÍCITA DE O CONDICIONES DE COMERCIALIZACIÓN O IDONEIDAD PARA UN USO PARTICULAR, ESTÁN LIMITADAS EN DURACIÓN AL PERÍODO DE GARANTÍA DECLARADO ANTERIORMENTE Y NINGUNA GARANTÍA YA SEA EXPRESA O IMPLÍCITA SE APLICARÁ DESPUÉS DEL PERÍODO DE GARANTÍA. ALGUNOS ESTADOS, PROVINCIAS Y JURISDICIONES NO PERMITEN RESTRICCIONES EN CUANTO A LA DURACIÓN DE UNA GARANTÍA IMPLÍCITA, ASÍ QUE LA RESTRICCIÓN ANTERIOR PUEDE NO APLICARSE EN SU CASO. ESTA GARANTÍA LE DA DERECHOS LEGALES ESPECÍFICOS, Y USTED PUEDE POSEER OTROS DERECHOS QUE VARIAN DE ESTADO A ESTADO, O PROVINCIA A PROVINCIA.

Comuníquese con Rocketfish:

Para servicio al cliente favor llamar al 1-800-620-2790

www.rocketfishproducts.com

ROCKETFISH™ es una marca comercial de Best Buy Enterprise Services, Inc.

Distribuido por Best Buy Purchasing, LLC.

Rocketfish, 7601 Penn Avenue South, Richfield, Minnesota, U.S.A.

